



MB120、MB90

水分测定仪



性能卓越、操作简便

MB120和MB90是拥有先进水分测定功能的专业水分测定仪。MB120量程达120g，测试温度高达230°C，可获得精准、快速、稳定、安全的测定结果。全新加热腔设计，精确控制的卤素加热系统可快速升温并均匀加热，结合高精度称重传感器可确保水分测试可读性达到0.01%/1mg。直观的触摸屏及图形操作界面可引导用户完成每一步操作。底座结构设计牢固，日常清洁维护轻松便捷。为实验室测试、工厂检测和质量监控提供全方位的解决方案。

产品特点：

- 协助确定测试参数，100个测试方法存储空间便于随时调用

MB120的温度辅助工具可帮助分析待测样品并提示最佳的测试温度范围。可存储100个测试方法及1000个测试结果，便于快速调用测试方法和测试结果的统计分析。三级权限的用户管理系统可设置不同权限用户并确保数据安全。

- 全新加热腔设计和卤素加热技术可获得精确测定结果并显著提升测试效率

全新设计的加热腔体和精确控制的卤素加热系统令热量均匀分布在测试样品表面并确保快速获得具有良好重复性的测试结果。MB120的四种可选加热方式及多种自动关机模式，可灵活应对不同的测试样品，满足不同测试精度要求。

- 直观彩色触摸屏，设备耐用性能极佳

彩色触摸屏及图形界面使得操作无需专业培训，快速掌握。直观的提示信息可引导用户完成每一步操作。

结构设计合理，基于易于维护的设计理念，该仪器的清洁无需专用工具。只需简单地取出玻璃和托盘即可清理加热腔。铝压铸底座可确保仪器具有极佳的耐用性能。



MB120、MB90 水分测定仪

先进功能

MB120简洁易用 测试样品广泛

- **温度辅助工具**
全新的温度辅助工具使得关键参数-水分测定温度的设定直观便捷，无需额外电脑和软件安装。
- **使测试更便捷的100个测试方法库**
可快速建立并存储100个测试方法以应对测试不同样品的需求。
- **可存储1000个测试结果便于质量控制的大量数据统计分析**
数据可轻松查询并保存。
- **3级用户管理系统**
锁定设定的测试温度，通过管理系统可设定对应级别操作员的管理权限，保护数据安全。

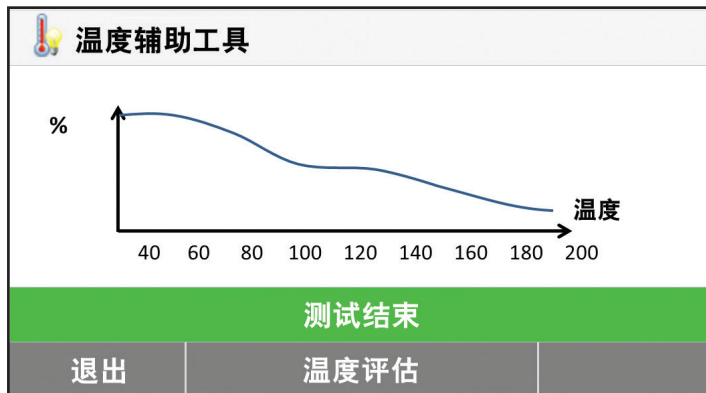

温度辅助工具

测试方法库

方法名称
Cake
Coffee
Corn Powder

返回 新建 导出 导入

测试方法库

Default

23.08.2017 - 17:25	2.95%
14.03.2017 - 10:41	3.04%

返回 删除 导出 统计

结果存储



测试简单、快捷

MB系列水分仪集众多优点于一体，超大彩色触摸屏和直观的导航菜单，水分测试速度快，结果更精确。

- **超大触摸屏**
易于理解和操作。
- **具象化导航菜单**
无需培训即可操作。
- **4个常用按键可承受日常高频率的操作**
可操作去皮、开始测试或停止测试、打印、开关机。
- **标准RS232和USB接口**
可便捷连接电脑或优盘。
- **水分测试简单、快捷**
只需3步即可完成常见样品的测试：
 1. 去掉样品盘皮重；
 2. 添加适量样品；
 3. 点击开始，等待测试结果。

测试结果精确

MB120/MB90轻松应对各种测试，结果精确

- **快速升温的卤素加热技术**
卤素加热可在几秒内完成样品的干燥，较传统红外加热快40%。
- **均匀的加热效果使测试结果更精确、重复性更显著**
全新的加热腔设计，加热均匀一致，可读性为0.01%的结果更可靠。
- **测试温度范围广，可灵活调节**
测试温度范围更广，MB90温度范围40-200°C，MB120温度范围是40-230°C，可以1°C为增量调整温度。
- **4种加热模式使结果更精确**
用户可根据样品类型选择加热模式，通过设置加热温度和时间，一步即开始测试。
快速加热模式：快速升温，然后降到设定温度。
标准加热模式：升温过程中避免过热。
温和加热模式：温度随时间缓慢增加(仅MB120)。
阶梯加热模式：可设定三个时间段的不同的加热温度(仅MB120)。
- **多种关机模式供选择**
用户可自定义关机模式，当样品水分不再丢失时可自动关机。MB120水分仪多达7种关机模式可选，手动、定时、自动(失重百分比/秒)、自动(失重/秒)、A30、A60、A90，MB90水分仪自带手动、定时、自动3种关机模式。

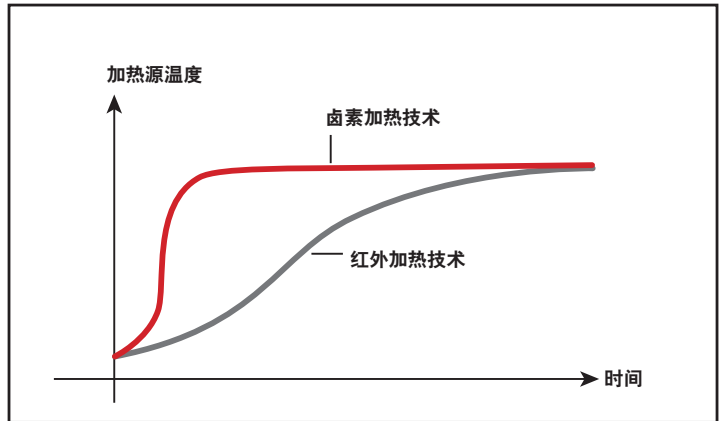

快速升温曲线



均匀加热系统



4种加热模式曲线图



用户自定义终点



易清洁设计

获得专利的样品盘支架及可拆卸的组件使MB120/MB90水分仪易于维护。

- **不锈钢托盘设计**
易于清洁。
- **可拆卸的加热腔组件**
无需工具即可轻松移除玻璃板和托盘。

MB120、MB90 水分测定仪

型号	MB120	MB90
量程	120 g	90 g
可读性	0.01%/0.001g	0.01%/0.001g
重复性	0.05% (3g 样品) 0.015% (10g 样品)	0.18% (3g 样品) 0.02% (10g 样品)
水分值范围	0.01% to 100% (0.01% to 1000% 回潮率模式)	0.01% to 100% (0.01% to 1000% 回潮率模式)
温度范围	40°C~230°C	40°C~200°C
输出	RS232(2), USB主机(2), USB设备	
加热单元	卤素加热	
电源	240 VAC 50/60 Hz	
操作温度	10°C to 40°C	
显示屏	4.3", QVGA, TFT 彩色触摸屏	
显示结果	%水分含量, %固体含量, %回潮率, 时间, 温度, 重量, 方法名称, 曲线和统计结果	
样品盘尺寸	90 mm	
外形尺寸 (WxHxD)	211 x 180 x 355 mm	
净重	5.23 kg	
运输尺寸 (WxHxD)	440 x 470 x 540 mm	
运输重量	8.35 kg	

所有型号通过CE、UL/CSA、FCC认证

其它特点:

MB120

ABS高强度塑料, 不锈钢样品盘手柄及不锈钢样品盘支架, 保护罩, 7种关机模式及4种加热模式可选, 可存储100条测试方法和1000个测试结果, 直观的用户向导, 加热温度40-230°C(1°C为增量调节加热温度), 13种语言可选(仅显示, 不能输入)

MB90

高强度ABS塑料外壳, 不锈钢样品盘手柄及不锈钢样品盘支架, 保护罩, 3种关机模式及2种加热模式可选, 可存储2条测试方法和100个测试结果, 直观的用户向导, 加热温度40-200°C(1°C为增量调节加热温度), 13种语言可选(仅显示, 不能输入)

配件

样品盘手柄, MB90 MB120.....	30246947
保护罩, MB90 MB120.....	30284478
样品勺, MB90 MB120.....	30284477
温度校准组件.....	11113857
防盗设备, MB AX EX.....	80850043
样品盘, 80片/盒, MB系列.....	80850086
玻璃纤维滤纸, 200片/盒.....	80850087
样品夹笼, MB系列.....	80252477
可重复使用样品盘, 3个/盒, 7mm, MB系列.....	80252478
可重复使用样品盘, 3个/盒, 14mm, MB系列.....	80252479
SF40A针式打印机.....	30045641

尺寸图

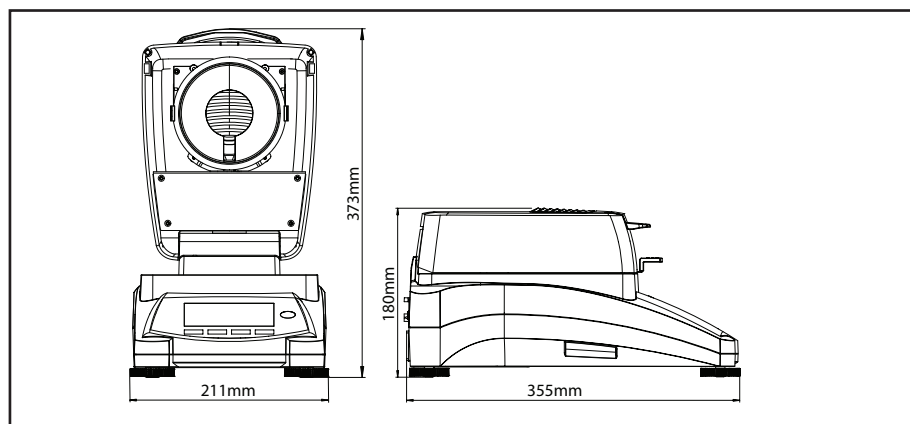

奥豪斯始终致力于其产品功能的改进工作。基于该原因, 产品的技术规格亦会受到更改。奥豪斯公司保留修改的权利。如有变更, 恕不另行通知。



奥豪斯官方微信

奥豪斯仪器 OHAUS INSTRUMENTS
 地址: 上海市桂平路680号33号楼7楼
 邮编: 200233
 电话: (021)64855408
 传真: (021)64859748
 http://www.ohaus.com
 客户咨询邮箱: inquirychina@ohaus.com
 售后服务邮箱: ohauservice@ohaus.com

4008-217-188
Customer Center

